



# Manual de instrucciones

## Mod. ACOE 100 CLEAR



Un producto de AEROGRÁFICOS FEJU, S.L.

[www.aerograficosfeju.com](http://www.aerograficosfeju.com)

Tel. 979 73 00 94

Actualizado a abril 2018

## ÍNDICE:

	<b>Pág.</b>
1. “CE” DECLARACIÓN DE CONFORMIDAD CON NORMATIVA VIGENTE .....	4
2. GARANTÍA .....	4
3. CARACTERÍSTICAS TÉCNICAS .....	5
4. TABLAS: <i>Cuadro de combinaciones ACOE 100-CLEAR</i> .....	5
5. NORMAS GENERALES DE SEGURIDAD .....	6
6. INSTALACIÓN Y PUESTA EN MARCHA.....	7
7. DIBUJO Y TABLA DESPIECE .....	8
8. MANTENIMIENTO .....	9
9. INCIDENCIAS DE FUNCIONAMIENTO .....	11

Estimado cliente,

Gracias por adquirir nuestra pistola mod. ACOE 100-CLEAR. Estamos seguros de que esta herramienta de gran calidad responderá a todas sus exigencias. Se trata de la última tecnología en pistolas de pintar; el **sistema híbrido (HS)**, mezcla entre los sistemas convencional y ecológico unificando lo mejor de cada uno: los acabados del primero y la reducción de niebla y ahorro de pintura del segundo.

Todas las pistolas son probadas exhaustivamente de forma unitaria después del proceso de fabricación.

Le recomendamos leerse atentamente este manual para sacarle el máximo rendimiento a esta herramienta.

Siguiendo nuestra línea de fabricación, la pistola se destaca por ser un producto muy robusto, de fácil uso y mantenimiento.

Las principales características de esta pistola son las siguientes:

### **VENTAJAS O CARACTERISTICAS DE FUNCIONAMIENTO:**

- **Regulación progresiva del abanico de pintura.** No hay cambio brusco de altura al girar el regulador.
- **Ergonomía**
  - Reducción considerable de peso.
  - Nuevo cuerpo de última generación. Máxima comodidad de agarre.
- La pistola incorpora regulador de producto, de abanico y un regulador entrada de aire de aguja.
- **Acabados excelentes:** atomización más fina, suave y homogénea y una considerable reducción de ruido.
- **Gran facilidad para desmontar** (limpieza y mantenimiento):
  - La aguja sale por la parte trasera con un simple tirón.
  - Válvula de aire independiente del eje de la aguja.
  - Estopa de aguja de fácil acceso.

### **CALIDADES DE LOS MATERIALES**

- Todas las juntas de la pistola son de plástico PTFE. (inalterable frente a disolventes)
- **Muelles:** no hay ninguno en contacto con la pintura y los que están en contacto con el aire comprimido son de acero inoxidable.
- Ausencia de juntas en la tuerca boquilla sin fugas de aire.
- Regulador de producto con taco de teflón: regulación suave sin ruidos ni roces con el muelle.
- **Picos de fluido y agujas:** Acero inoxidable AISI 303.
- **Punta de aguja de la válvula de teflón:** evitamos de esta forma rozamiento entre 2 metales y el gatillo funciona suave sin ruidos ni enganchones.
- **Cuerpo de pistola:**
  - Aluminio 6082 con tratamiento T6, estampado (forjado): más robustez y mayor duración de las roscas.
  - Acabado superficial: anodizado color rojo.

## 1. "CE" DECLARACIÓN DE CONFORMIDAD CON NORMATIVA VIGENTE

---

La empresa **AEROGRÁFICOS FEJU, S.L.**

**C/ FRANCIA, P3, Nº5 - 34004 – PALENCIA (ESPAÑA).**

**DECLARA** que el equipo:

Equipo:	Pistola aerográfica de gravedad
Marca:	ACOE
Modelo:	ACOE 100-CLEAR

**es conforme** con la Directiva de máquinas 2006/42/CEE.

Para su construcción se ha tenido también en cuenta la norma UNE EN 1953/99: "Equipos de atomización y pulverización para materiales de revestimiento. Requisitos de seguridad".

Se encuentra a su disposición en nuestra instalación todas estas normativas así como cualquier otra documentación necesaria.

**Todos los componentes de la pistola son fabricados y ensamblados en España.**

Alberto Pascual Salas  
Administrador



## 2. GARANTÍA

---

Se entiende solo y exclusivamente contra **TODO DEFECTO DE FABRICACIÓN.**

**DURACIÓN:** Cumpliendo con la Ley 23/2003 de Garantías en la Venta de Bienes de Consumo el plazo de vigencia es de 24 meses a partir de la fecha de la factura de compra de la pistola.

**EXTENSIÓN DE LA GARANTÍA:** Reparación íntegra en nuestras instalaciones, o en nuestros servicios técnicos. También se cubrirá el posible gasto de porte.



**QUEDA EXCLUIDO DE LA GARANTÍA:**

- Golpes, malos tratos, caídas o similares.
- Falta de limpieza y mantenimiento según las indicaciones de este manual.
- Que haya sido desmontado o manipulado.

### 3. CARACTERÍSTICAS TÉCNICAS

<b>Paso básico</b>	1,40mm.
<b>Presión entrada de aire</b>	De 1,5 a 2* bar. Dependerá de la densidad del producto a aplicar.
<b>Consumo de aire</b>	290-320 l/min.
<b>Rosca entrada de aire</b>	BSP(G) ¼"
<b>Rosca entrada producto</b>	M16x1,5 macho
<b>Capacidad del depósito</b>	600
<b>Compresor recomendado</b>	3 CV
<b>Peso neto con depósito</b>	650gr
<b>Transferencia de producto</b>	65%
<b>Dimensiones caja</b>	230 x 145 x 130 mm
<b>Peso bruto caja</b>	1090gr
<b>Dimensiones maletín</b>	360 x 300 x 105mm.
<b>Peso bruto maletín</b>	1900gr

(\*) Con regulador de abanico abierto y gatillo pulsado. Distancia de pintado recomendada: de 18 a 20 cm.

<b>Composición Maletín</b> 	<b>Composición Caja</b> 
<ul style="list-style-type: none"> <li>✓ Pistola mod. ACOE 100-CLEAR</li> <li>✓ 2 cepillos de limpieza</li> <li>✓ Kit de juntas y muelles</li> <li>✓ Llave de mantenimiento</li> <li>✓ Depósito de poliamida de 600cc.</li> <li>✓ 1 Filtro</li> <li>✓ Adaptador</li> </ul>	<ul style="list-style-type: none"> <li>✓ Pistola mod. ACOE 100-CLEAR</li> <li>✓ 1 cepillo de limpieza</li> <li>✓ Llave de mantenimiento</li> <li>✓ Depósito</li> <li>✓ Kit de juntas y muelles</li> <li>✓ 1 Filtro</li> <li>✓ Adaptador</li> </ul>
<b>REF.: 0AC100CLMXXX*</b>	<b>REF.: 0AC100CLXXX*</b>

\* XXX: paso del pico de fluido.

### 4. TABLAS: Cuadro de combinaciones ACOE 100-CLEAR

Paso	Ref. pistola en caja	Ref. pistola en maletín	Ref. juego completo 	Ref. pico de fluido 	Ref. boquilla de aire 	Ref. aguja 
1,20	0AC100CL120	0AC100CLM120	10766-120	10003	10378 (Nº 20)	10702 (Nº 19)
1,30	0AC100CL130	0AC100CLM130	10766-130	10026	10378 (Nº 20)	10702 (Nº 19)
1,40	0AC100CL140	0AC100CLM140	10766-140	10004	10378 (Nº 20)	10702 (Nº 19)

## 5. NORMAS GENERALES DE SEGURIDAD

---



**ATENCIÓN:** el uso incorrecto de esta pistola de pintar puede producir un mal funcionamiento e incluso provocar accidentes. Lea atentamente estas instrucciones.

*En cuanto a la instalación:*

- No almacenar pinturas y disolventes en la zona de trabajo. Cerrar bien botes y bidones.
- La zona de trabajo debe estar correctamente ventilada para proteger su salud y evitar riesgo de incendio o explosión. No debe haber exposición directa a cualquier fuente de calor (llamas, lámparas, etc.). **NO FUME** en esta zona. 
- Es importante utilizar mascarillas contra vapores orgánicos e inorgánicos, y una protección ocular.

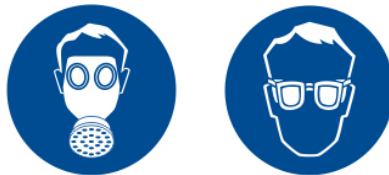

*En cuanto a los equipos:*

- Apretar perfectamente bien todos los racores de unión entre manguera y pistola.
- Usar disolventes compatibles con el producto a pulverizar.
- No apuntar con la pistola a personas o animales.
- Desconectar la manguera de aire antes de cualquier manipulación en la pistola.
- Usar sólo piezas originales ACOE®.

## 6. INSTALACIÓN Y PUESTA EN MARCHA

El aire que entre en la pistola debe estar limpio, es decir, no debe contener impurezas como agua, aceite o partículas sólidas, con lo que habrá que filtrarlo previamente mediante un filtro coalescente mod.1100 ó 1200.

1. Coloque el filtro de pintura (Nº 6 según plano) en el cuerpo de la pistola.
2. Rosque el depósito de gravedad (Nº 7) en el cuerpo de la pistola.
3. Conecte la manguera de aire a la pistola y a la toma de aire del compresor o de la instalación.

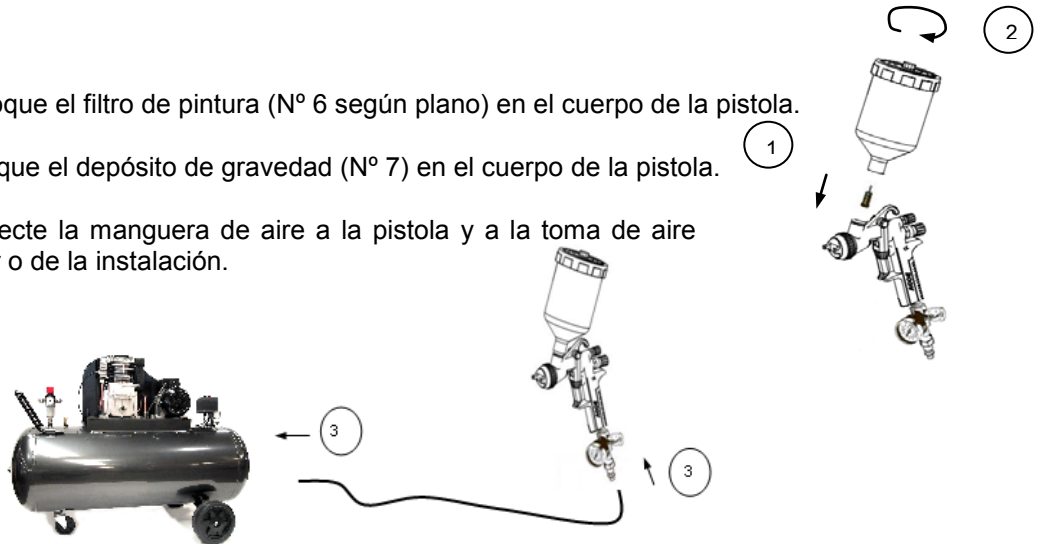

4. Regule la presión de aire en la red (instalación o compresor) en 4,5 bar aproximadamente mediante el regulador del filtro coalescente. Después regule la entrada de aire en la pistola hasta tener 2 Kg/cm<sup>2</sup> (bar) aproximadamente mediante el regulador de aire con manómetro, manteniendo pulsado el gatillo y con el regulador de abanico (Nº 12 s/plano) completamente abierto. El que sea necesario un poco más de presión dependerá de la viscosidad del producto. (**ver NOTA**).

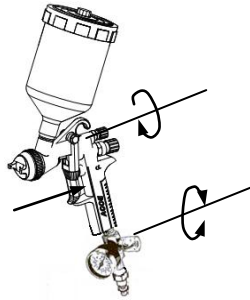

5. Regule la pistola a su gusto usando el regulador de abanico (Nº 12 s/plano) y el regulador de producto (Nº 17 s/plano).

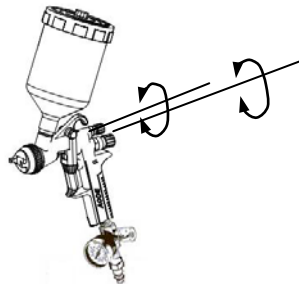

**NOTA:** Si la pistola es utilizada en alguna ocasión de forma directa sin regulador + manómetro en la entrada de aire, la presión en la red (instalación o compresor) deberá de ser entre 3,5 y 4 bar.

## 7. DIBUJO Y TABLA DESPIECE

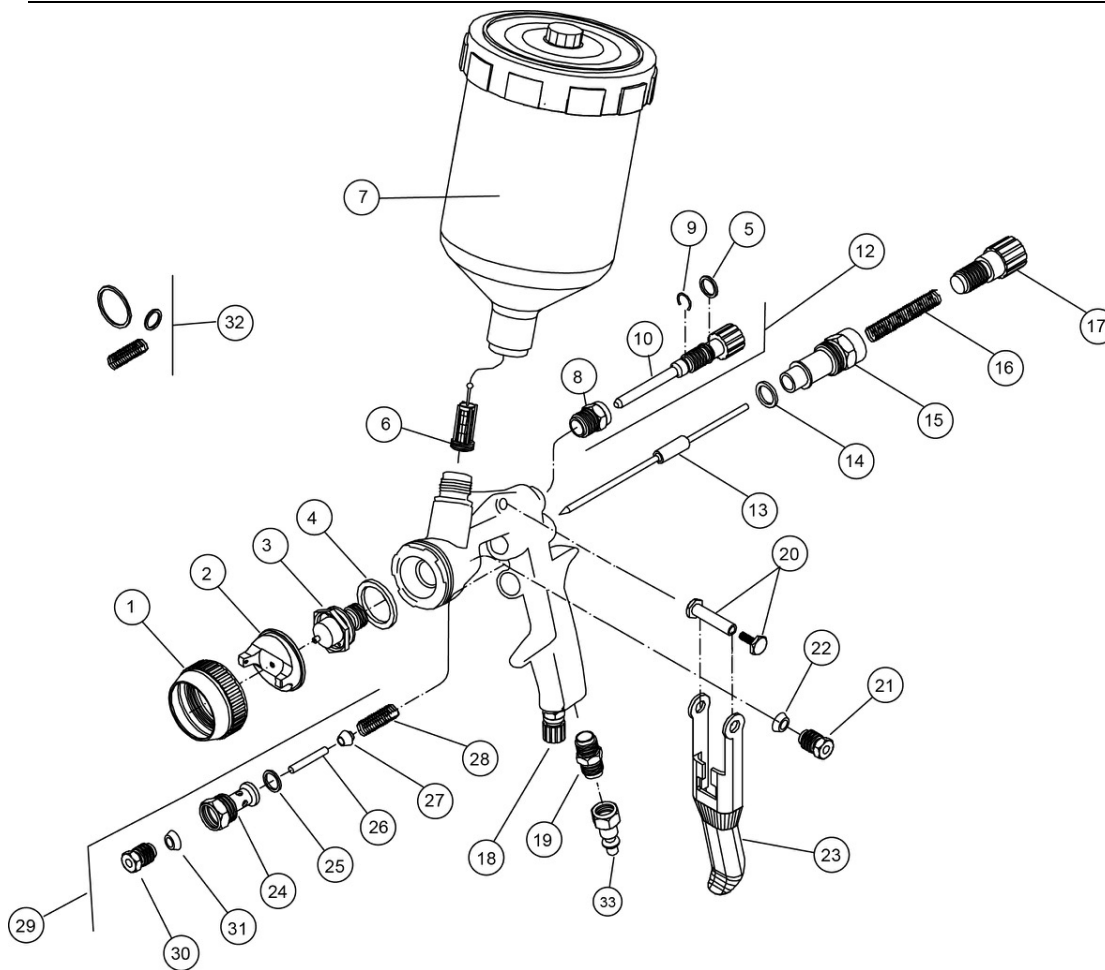

Nº	Ref.	Descripción	Nº	Ref.	Descripción
1	10161	Tuerca boquilla latón niquelado	18	10674	Regulador de aire de aguja
2	-	Boquilla (ver cuadro de combinaciones)	19	10047	Racor BSP (G) ¼" – ¼"
3	-	Pico de fluido (ver cuadro de combinaciones)	20	10178	Conjunto eje gatillo
4	10011	Junta cabeza, 5 unidades	21	10046	Prensaestopas (Ø 3,75)
5	10017	Junta abanico PTFE. 1 ud.	22	10206	Estopa, 5 unidades
6	10167	Filtro de pintura, 5 unidades	23	10038	Gatillo
7	10165	Depósito de gravedad M16x1.5 H	24	10430	Válvula gama alta
8	10013	Caja abanico	25	10242	Junta cierre válvula, 5 unidades
9	10016	Aro elástico, 5 unidades	26	10478	Aguja cierre válvula
10	10699	Aguja regulador de abanico	27	10243	Tetón cierre válvula, 5 unidades
12	10700	Conjunto abanico	28	10244	Muelle N° 1 "cónico", 2 unidades
13	-	Aguja (ver cuadro de combinaciones)	29	10431	Conjunto válvula gama alta
14	10031	Junta caja guía, 5 unidades	30	10426	Prensa válvula
15	10032	Caja guía	31	10206	Estopa, 5 uds
16	10034	Muelle N°3 ac.inox, 2 unidades	32	10571	Kit de juntas y de muelles (9 piezas)
17	10035	Regulador de producto + taco	33	30006	Adaptador entrada aire. G1/4"H
				10766-	Juego completo: Pico de fluido + boquilla de
				xxx*	aire + aguja (ver cuadro de combinaciones)

\* xxx: paso de la pistola.



## 8. MANTENIMIENTO

---

### Después de cada uso

---

- Vaciar el depósito (Nº 7 s/plano) de pintura.
- Echar disolvente en el depósito (Nº 7 s/plano) y proyectarlo hasta que salga limpio.
- Desenroscar la tuerca boquilla (Nº 1 s/plano) e introducir la boquilla (Nº 2 s/plano) en disolvente durante unas horas.
- Si fuese necesario, limpiar la boquilla (Nº 2 s/plano) con los cepillos de limpieza (ref. 10330 y 10380) y los agujeros de la misma con las agujas de limpieza (ref. 10334). Soplarla.
- Limpiar el filtro de pintura de la pistola (Nº 6 s/plano) con disolvente y soplar.



**ATENCIÓN:** No utilice objetos punzantes como agujas, cuchillos, punzones, etc. para la limpieza de la pistola y sus piezas (boquilla, pico, etc.).

### Semanal

---

- Quitar el regulador de producto (Nº 17 s/plano).

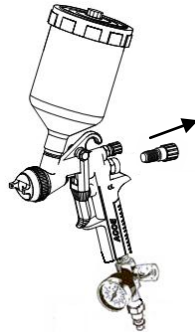

- Aflojar el prensaestopa (Nº 21 s/plano) ¼ de vuelta aproximadamente con ayuda de la llave que hay en la caja o maletín (ref. 10347) para poder tirar de la aguja.

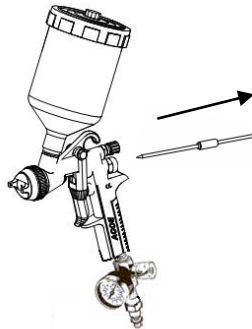

- Sacar la aguja (Nº 13 s/plano) por atrás con facilidad. Meter la aguja en disolvente durante unas horas y después soplarla.

- Desmontar el pico de fluido (Nº 3 s/plano) con ayuda de la llave (ref. 10347) Meter el pico en disolvente durante unas horas. Limpiarle con los cepillos de limpieza (ref. 10330 y 10380) y después soplarle.

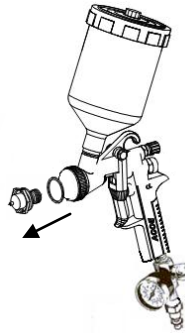





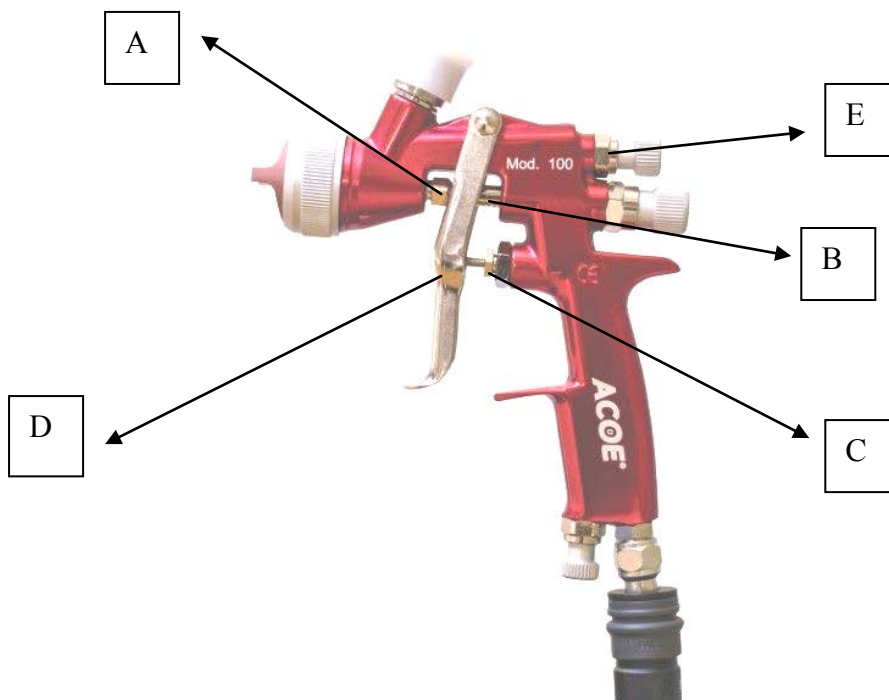



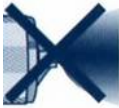
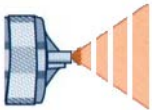

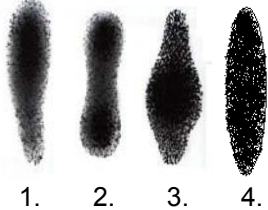
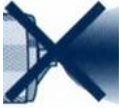
- Sin desmontar nada, aplicar aceite de engrase antioxidante (original de ACOE ref. 10428) o vaselina en los siguientes puntos:

- a) Rozamiento entre aguja (Nº 13 s/plano) y prensaestopa (Nº 21 s/plano).
- b) Rozamiento entre casquillo de aguja (Nº 13 s/plano) y caja guía (Nº 15 s/plano).
- c) Rozamiento entre aguja cierre válvula (Nº 26 s/plano) y válvula (Nº 24 s/plano).
- d) Rozamiento entre aguja cierre válvula (Nº26 s/plano) y gatillo (Nº 23 s/plano).
- e) Interior de la caja abanico (Nº 8 s/plano).

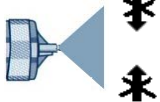

## 9. INCIDENCIAS DE FUNCIONAMIENTO

<b>DEFECTO</b>	<b>CAUSA</b>	<b>CORRECCIÓN</b>
No pulveriza 	<ol style="list-style-type: none"> <li>1. No hay presión de aire</li> <li>2. Presión de aire insuficiente</li> <li>3. Producto demasiado denso</li> <li>4. Regulador de producto cerrado</li> </ol>	<ol style="list-style-type: none"> <li>1. Corregir</li> <li>2. Corregir</li> <li>3. Diluir</li> <li>4. Ajustar</li> </ol>
Pulverización intermitente 	<ol style="list-style-type: none"> <li>1. Cantidad de producto insuficiente</li> <li>2. Producto con impurezas</li> <li>3. Entrada de aire en el circuito de pintura</li> <li>4. Pico flojo</li> <li>5. Pico o pistola deteriorados en el asiento pico-cuerpo pistola</li> <li>6. Estopa muy desgastada</li> </ol>	<ol style="list-style-type: none"> <li>1. Añadir</li> <li>2. Filtrar</li> <li>3. Localizar y corregir</li> <li>4. Apretar</li> <li>5. Sustituir</li> <li>6. Sustituir</li> </ol>
Gorgoriteo del producto en el depósito 	<ol style="list-style-type: none"> <li>1. Pico flojo</li> <li>2. Pico o pistola deteriorados en el asiento pico-cuerpo pistola</li> <li>3. Estopa muy desgastada</li> </ol>	<ol style="list-style-type: none"> <li>1. Apretar</li> <li>2. Sustituir</li> <li>3. Sustituir</li> </ol>
Abanico defectuoso 	<ol style="list-style-type: none"> <li>1. Agujeros de la boquilla obstruidos</li> <li>2. Carga en los extremos (demasiado aire)</li> <li>3. Carga en el centro (demasiado producto)</li> <li>4. Abanico perfecto</li> </ol>	<ol style="list-style-type: none"> <li>1. Desmontar y limpiar con disolvente</li> <li>2. Cerrar regulador de abanico</li> <li>3. Cerrar regulador de producto y/o abrir regulador de abanico</li> </ol>
La pintura no sale por la pistola 	<ol style="list-style-type: none"> <li>1. Pico obstruido</li> <li>2. Filtro obstruido</li> <li>3. Producto demasiado denso</li> </ol>	<ol style="list-style-type: none"> <li>1. Desmontar y limpiar</li> <li>2. Desmontar y limpiar</li> <li>3. Cambiar a pico de fluido de mayor paso</li> </ol>
No corta el producto 	<ol style="list-style-type: none"> <li>1. Pico con partículas sólidas</li> <li>2. Prensaestopa demasiado apretado</li> <li>3. Desgaste de pico o aguja</li> <li>4. Muelle de la aguja deteriorado</li> </ol>	<ol style="list-style-type: none"> <li>1. Limpiar</li> <li>2. Aflojar</li> <li>3. Sustituir ambas piezas</li> <li>4. Sustituir</li> </ol>
Caudal muy bajo 	<ol style="list-style-type: none"> <li>1. Filtro parcialmente obstruido</li> </ol>	<ol style="list-style-type: none"> <li>1. Limpiar</li> </ol>

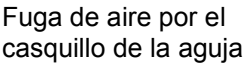
DEFECTO	CAUSA	CORRECCIÓN
Niebla excesiva de pintura 	1. Demasiada presión de aire	1. Disminuir presión
Fuga de pintura delante del gatillo 	1. Estopa desgastada 2. Estopa floja	1. Sustituir estopa 2. Tensar prensaestopa
No regula el abanico (abanico máximo) 	1. Junta cabeza (Nº 4) defectuosa o inexistente 2. Pico o boquilla defectuosos en el asiento pico-boquilla	1.- Sustituir o colocar 2.- Sustituir pico o boquilla
No regula el abanico (abanico mínimo) 	1. Junta cabeza (Nº 4) mal colocada (entre boquilla y pico)	1. Colocarla entre pico y pistola
Fuga de aire por la boquilla 	1. Falta Junta cierre válvula (Nº 25) 2. No retrocede el muelle (Nº 28) de la válvula 3. Muelle (Nº 28) roto 4. Tetón cierre válvula (Nº 27) en mal estado	1. Colocar junta nueva 2. Aflojar el prensa de la válvula (Nº 30) 3. Sustituir 4. Sustituir
Fuga de aire por la válvula y la boquilla 	1. Válvula (Nº 24) con holgura	1. Sustituir
Fuga de aire por el casquillo de la aguja 	1. Falta Junta caja guía (Nº 14)	1. Colocar junta nueva

Aerográficos FEJU, S.L.

C/ Francia, P3, Nº 5

34004 – PALENCIA (ESPAÑA)

www.aerograficosfeju.com